



Faszination Technik

**Lang do Brasil**  
**Presentación Institucional**  
**2024**

# Informaciones Corporativas



Fundada en 1946 en Ravensburg, al sur de Alemania, lo que era un pequeño taller artesanal se ha convertido en una importante empresa globalizada, proveedora de componentes tecnológicos.

Hoy en día, Lang es reconocida en todos los mercados por ofrecer productos y servicios innovadores que cumplen con los más altos estándares de calidad y confiabilidad.



# Informaciones Corporativas



## Matriz:

- Ravensburg, Alemania

## Subsidiarias de fabricación:

- Atlanta, USA
- Jinhua, China
- Caxias do Sul, Brasil
- Pune, India (próximamente)



## Subsidiarias Comerciales:

- Ciudad de México, México
- Pune, India





# Informaciones Corporativas



La "Fascinación por la Tecnología" no es un eslogan vacío para nosotros, sino nuestra filosofía corporativa activa.

Hemos sido un compañero de negocios de confianza para nuestros clientes durante más de tres generaciones, en todos los mercados en los que operamos.



Nuestros factores de éxito:

- ✓ Creatividad
- ✓ Fascinación por la tecnología
- ✓ Calidad de nuestros productos
- ✓ Compromiso con nuestros clientes
- ✓ Presencia global y servicio local

# Lang do Brasil



## Misión:

- Proveer tecnología agregada en productos y servicios, generando soluciones confiables orientadas a las necesidades del cliente.
- Buscar la satisfacción de clientes, accionistas, empleados y proveedores.
- Preservar el medio ambiente, promover la mejora continua y cumplir con los requisitos aplicables.





# Lang do Brasil



## Visión:

- Ampliar el reconocimiento internacional de nuestra marca a través de la diversificación de productos, servicios y mercados, utilizando prácticas comerciales alemanas.
- Destacarse como la mejor opción de adquisición al proporcionar tecnología, confiabilidad y productos y servicios de valor agregado.



# Lang do Brasil



## Creencias:

- Respeto y aprecio al ser humano, por encima de todo.
- Satisfacción de nuestros clientes, accionistas, empleados y proveedores.
- Respeto por el medio ambiente y la sociedad.
- Ética en la conducción de nuestras acciones.





# Principales Áreas de Actividad



**Embragues Electromagnéticos para  
Aire Acondicionado de Autobús**



**Embragues Electromagnéticos para  
Remolques Agrícolas**

El portafolio completo está disponible en: <https://ealang.com.br/produtos/>



# Embragues para AC de Autobús



## Línea Premium

Aplicación: Autobuses urbanos (estándar y articulados) y de carretera (estándar y DD)

Compresores: Bitzer y Bock (Danfoss), 4 y 6 cilindros

Resistencia al Esfuerzo de Torsión: 450N.m

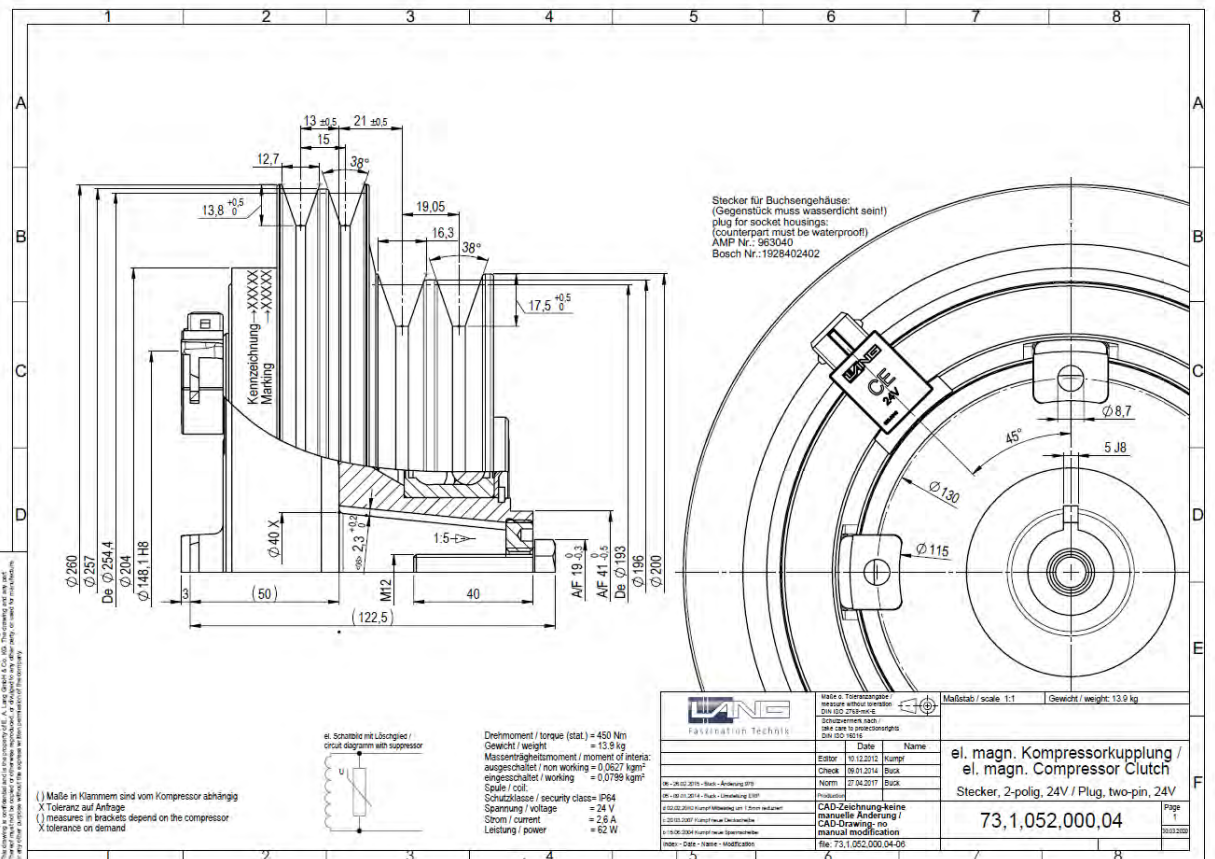

## Línea Premium

Modelo: 73.1.052.000.04

24V

El portafolio completo está disponible en: <https://ealang.com.br/produos/>

# Embragues para AC de Autobús



## Línea Premium

Aplicación: Autobuses urbanos (estándar y articulados) y de carretera (estándar y DD)

Compresores: Bitzer y Bock (Danfoss), 4 y 6 cilindros

Resistencia al Esfuerzo de Torsión: 450N.m



## Línea Premium

Modelo: 73.1.391.000.04  
24V

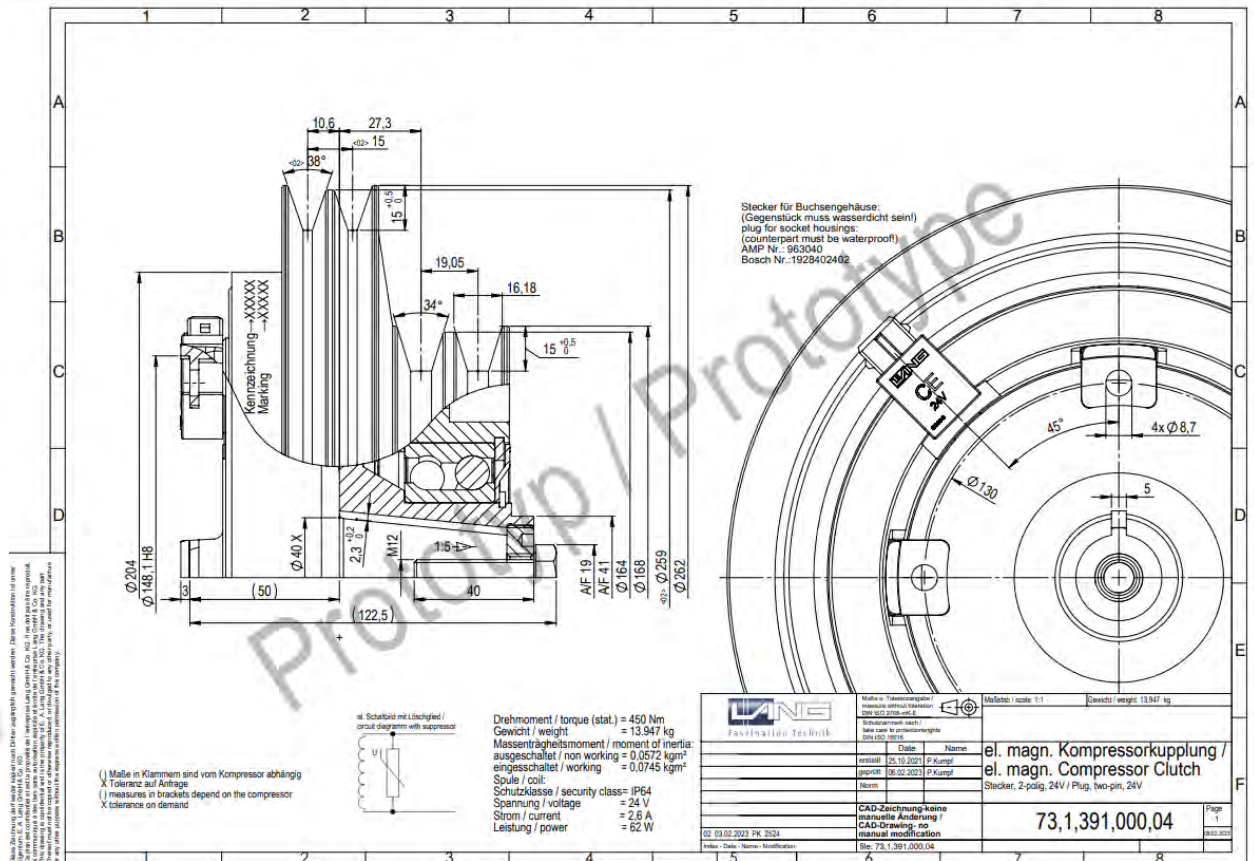

El portafolio completo está disponible en: <https://ealang.com.br/produtos/>



# Embragues para AC de Autobús



## Línea Premium

Aplicación: Autobuses urbanos (estándar y articulados) y de carretera (estándar y DD)

Compresores: Bitzer y Bock (Danfoss), 4 y 6 cilindros

Resistencia al Esfuerzo de Torsión: 450N.m

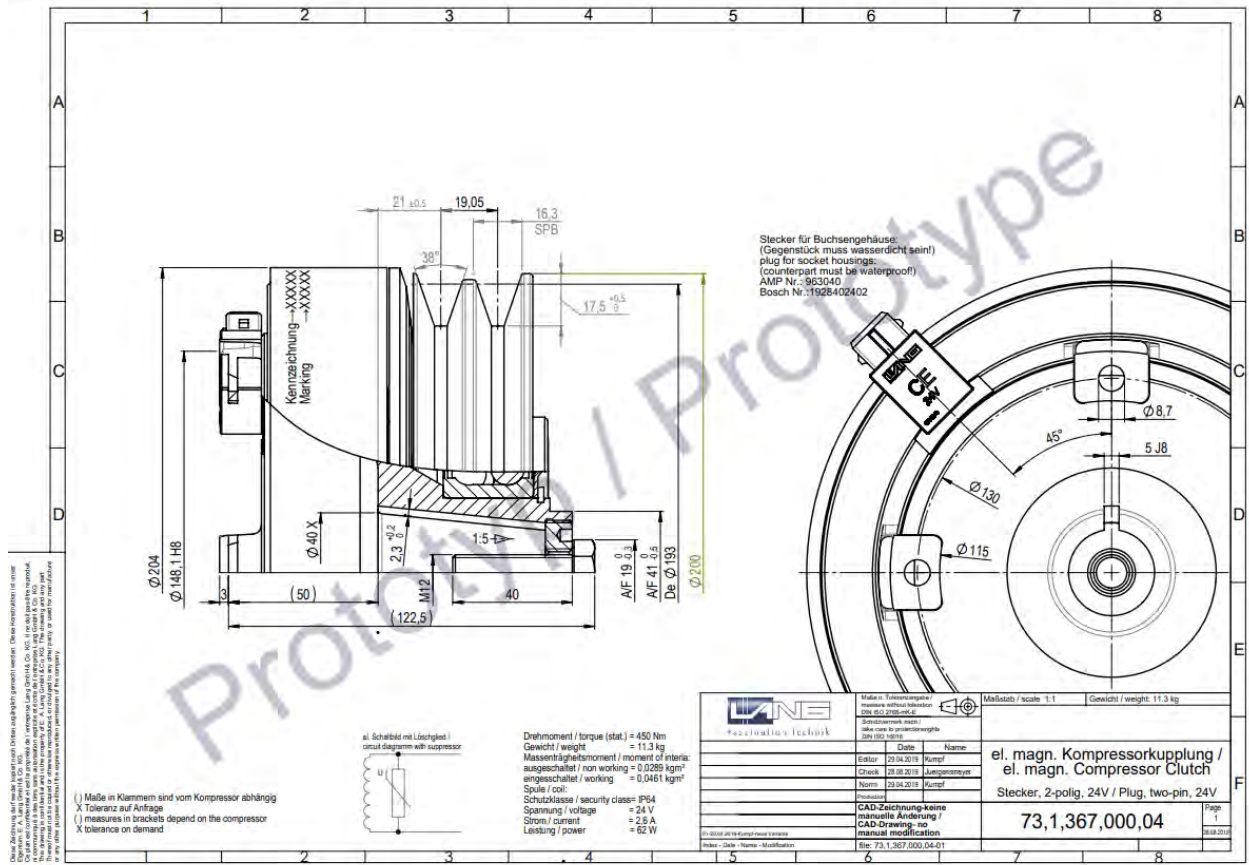

## Línea Premium

Modelo: 73.1.367.000.04

24V

El portafolio completo está disponible en: <https://ealang.com.br/produtos/>

# Embragues para AC de Autobús

## Línea EcoClutch

Aplicación: Autobuses urbanos (estándar) y de carretera (estándar)

Compresores: Bitzer y Bock (Danfoss), hasta 4 cilindros y 655cm<sup>3</sup>

Resistencia al Esfuerzo de Torsión: 350N.m



## Línea EcoClutch

Modelo: 88.1.000011.04

24V

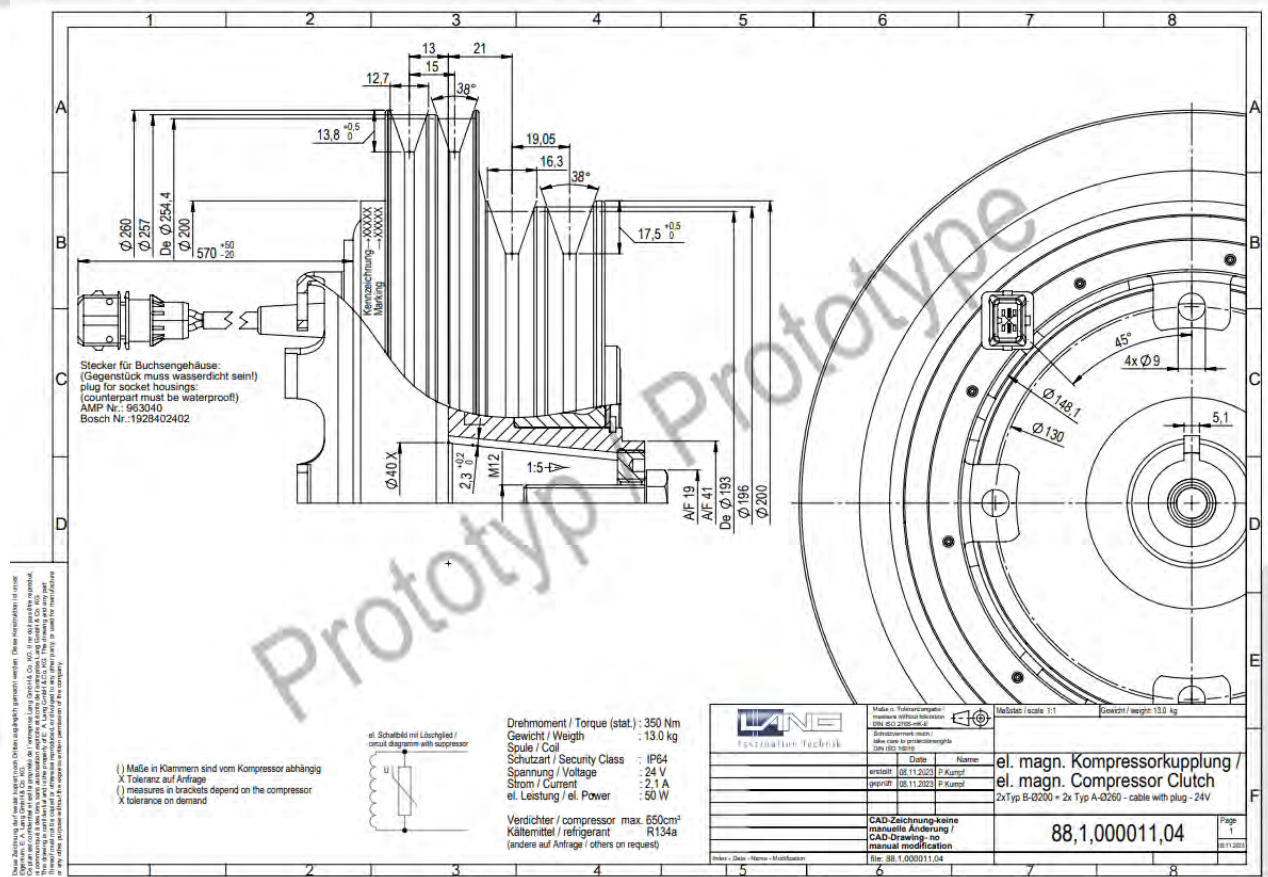

El portafolio completo está disponible en: <https://ealang.com.br/produtos/>



# Embragues para AC de Autobús

## Línea EcoClutch

Aplicación: Autobuses urbanos (estándar) y de carretera (estándar)

Compresores: Valeo TM65 y TCCI QPS65

Resistencia Esfuerzo de Torsión: 300N.m

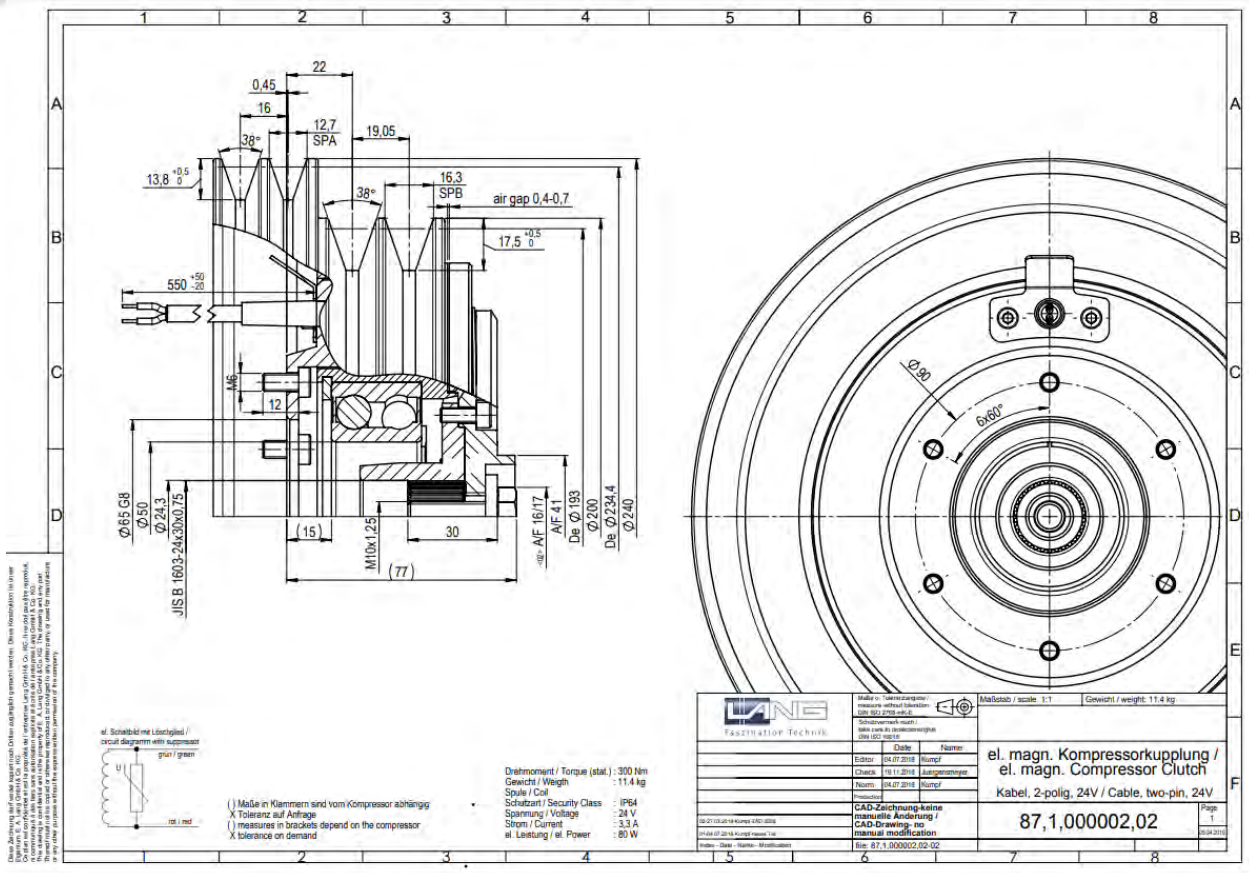

## Línea EcoClutch

Modelo: 87.1.000002.02

24V

El portafolio completo está disponible en: <https://ealang.com.br/produtos/>

# Embragues p/ Remolques Agrícolas

Aplicación: Remolques de Granos

Diámetro de la Tubería de Descarga: hasta 500mm

Altura de la Tubería de Descarga: hasta 5.200mm

Resistencia al Esfuerzo de Torsión: 1.750N.m



**Modelo de 1.750N.m**

Código: 22.1.005.001.01

Voltaje: 12V

Ø Ejes: 1-3/8" Z6

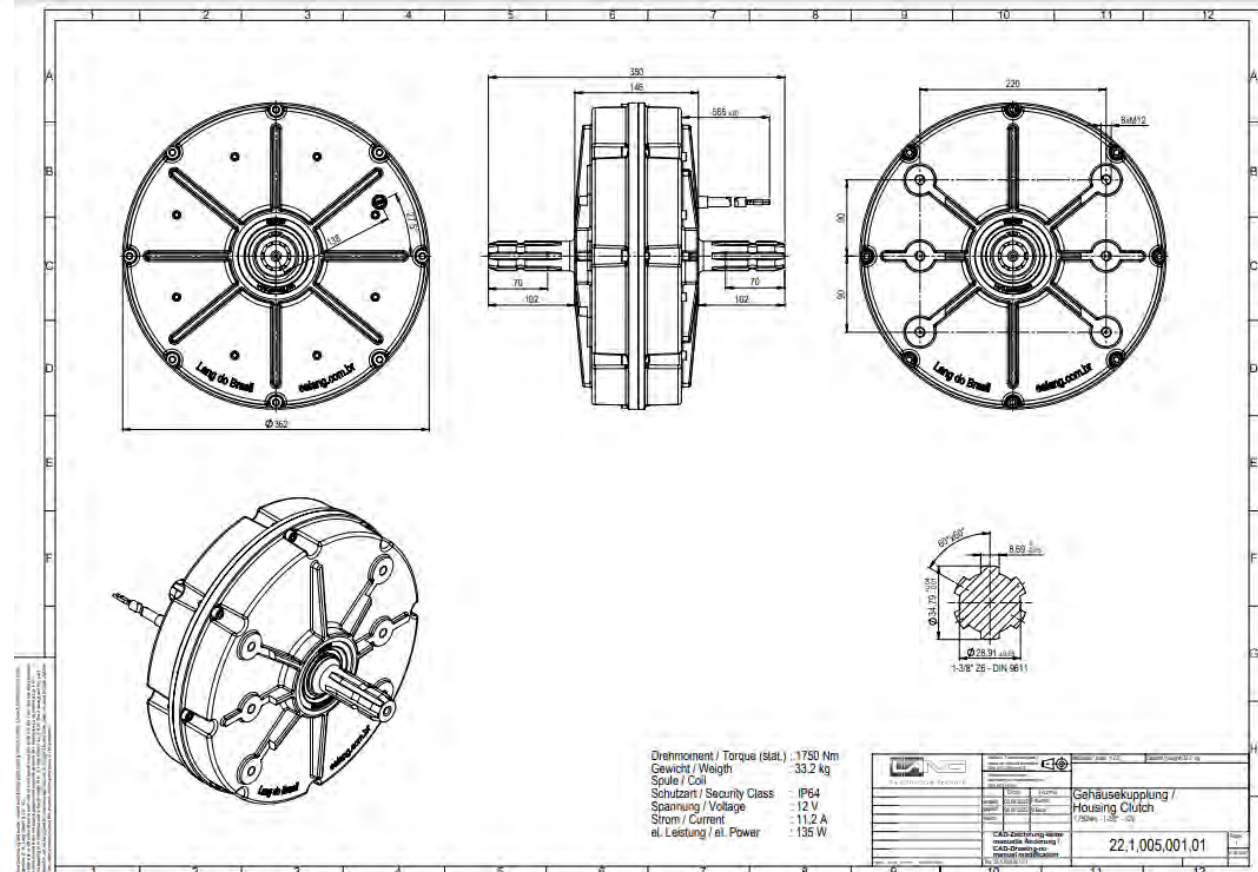

El portafolio completo está disponible en: <https://ealang.com.br/produos/>



# Embragues p/ Remolques Agrícolas

Aplicación: Remolques de Granos  
 Diámetro de la Tubería de Descarga: hasta 500mm  
 Altura de la Tubería de Descarga: hasta 5.200mm  
 Resistencia al Esfuerzo de Torsión: 1.750N.m

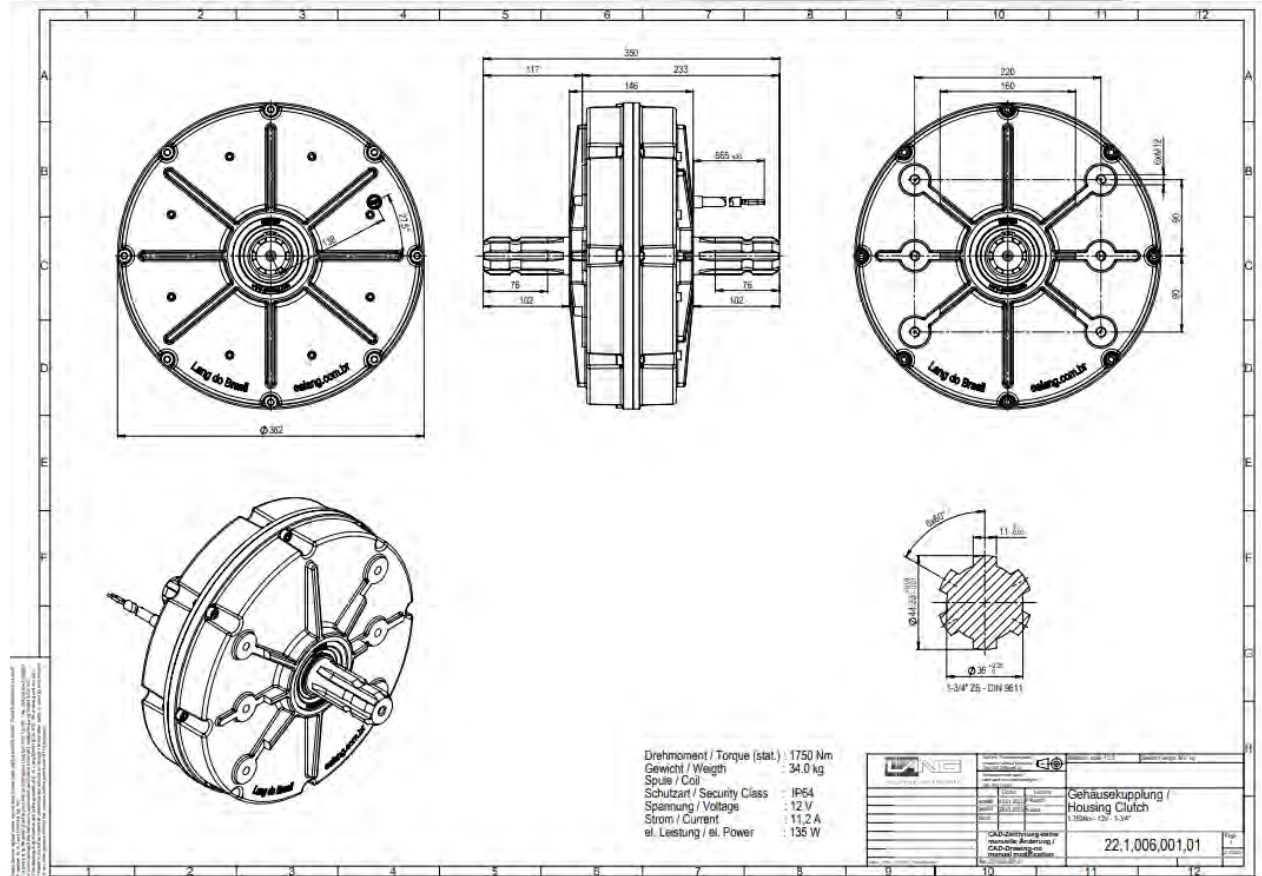

**Modelo de 1.750N.m**  
**Código: 22.1.006.001.01**  
**Voltaje: 12V**  
**Ø Ejes: 1-3/4" Z6**

El portafolio completo está disponible en: <https://ealang.com.br/produos/>

# Embragues p/ Remolques Agrícolas

Aplicación: Remolques de Granos  
 Diámetro de la Tubería de Descarga: hasta 350mm  
 Altura de la Tubería de Descarga: hasta 4.800mm  
 Resistencia al Esfuerzo de Torsión: 1.000N.m



**Modelo de 1.000N.m**  
**Código: 22.1.003.001.01**  
**Voltaje: 12V**  
**Ø Ejes: 1-3/8" Z6**

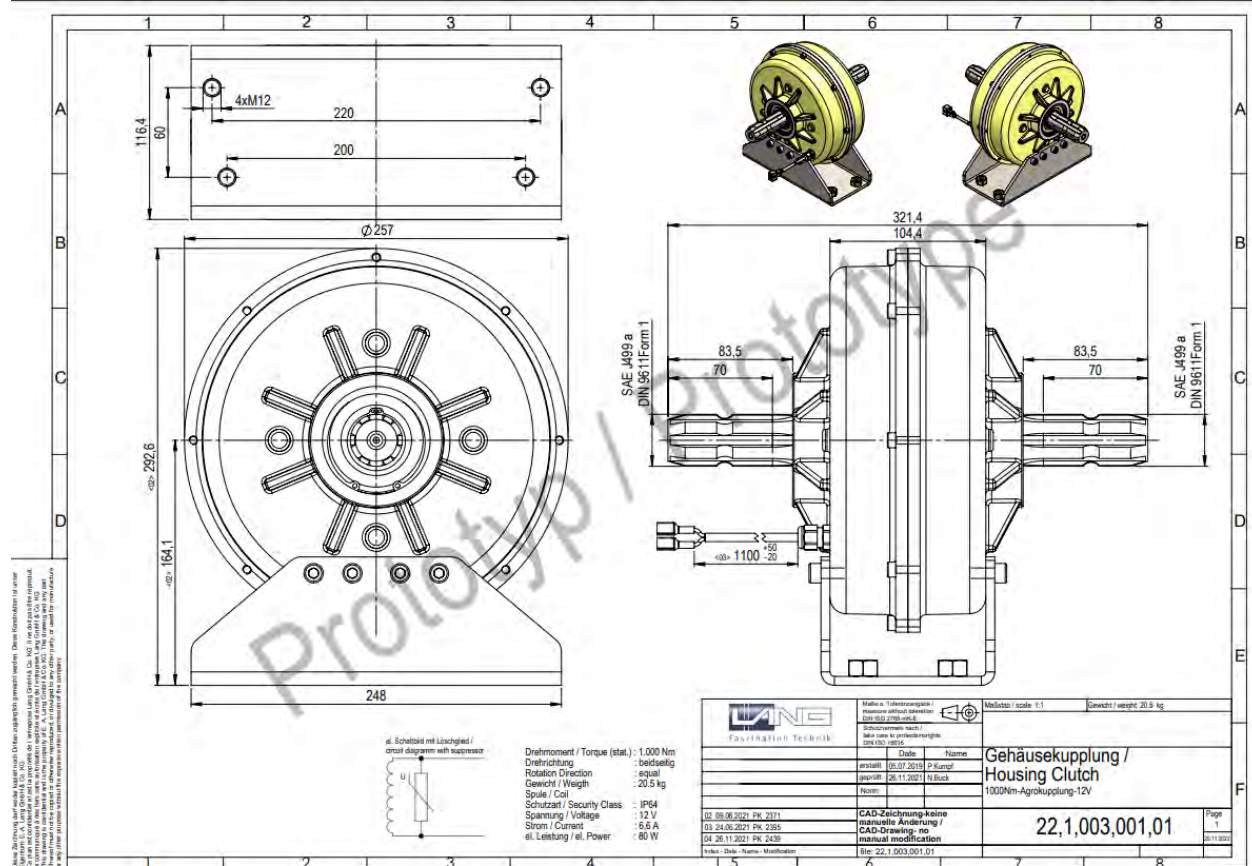

El portafolio completo está disponible en: <https://ealang.com.br/produos/>



# Sistema Aseguramiento de la Calidad

## Certificación ISO 9001:2015



ZERTIFIKAT

CERTIFICATE

認證證書

CERTIFICADO

CERTIFICAT



# CERTIFICATE

The Certification Body  
of TÜV SÜD Management Service GmbH  
certifies that



**E.A. Lang GmbH & Co. KG**  
Weidenstr. 3  
88212 Ravensburg  
Germany

has established and applies  
a Quality Management System for

**Design, production and  
sales of drive components,  
die and tool design, precision machining.**

An audit was performed, Order No. 70019283.  
Proof has been furnished that the requirements  
according to

**ISO 9001:2015**  
are fulfilled.

The certificate is valid from 2022-02-03 until 2025-02-02.  
Certificate Registration No.: 12 100 21444 TMS.





Head of Certification Body  
Munich, 2022-02-01

TÜV SÜD Management Service GmbH • Zertifizierungsstelle • Ridlerstrasse 57 • 80339 München • Germany  
www.tuv-sud.de/certificate-validity-check





## MANAGEMENT SYSTEM CERTIFICATE

Certificate no.:  
275463-2018-AQ-BRA-INMETRO

Initial certification date:  
17 December 2018

Valid:  
18 December 2021 – 17 December 2024

This is to certify that the management system of  
**LANG DO BRASIL COMERCIO DE EMBREAGENS  
ELETROMAGNETICAS LTDA.**  
 R THEREZINHA GLACY SCHUCH, 230, 95.054-760, CAXIAS DO SUL, RS, Brazil

has been found to conform to the Quality Management System standard:  
**ISO 9001:2015**

This certificate is valid for the following scope:  
**Assembly and sales of electromagnetic clutches**

Place and date:  
São Paulo, 18 December 2021





OCS 0010

For the issuing office:  
DNV - Business Assurance  
Av Alfredo Egidio de Souza Arenha, 100 -  
Bloco D-3 andar - Vila Cruzeiro, 04726-170,  
São Paulo, SP, Brazil



Maurício Venturin  
Management Representative

Lack of fulfillment of conditions as set out in the Certification Agreement may render this Certificate Invalid  
 ACCREDITED UNIT: DNV GL Business Assurance Avaliação e Certificação Brasil Ltda., Avenida Alfredo Egidio de Souza Arenha, 100 - 3º And. - B. D - Vila Cruzeiro - São Paulo - TEL: + 55 11 3205 3205. [www.certificacoes.dnv.com.br/certificacoes](http://www.certificacoes.dnv.com.br/certificacoes), [www.certificacoes.dnv.com.br/certificacoes](http://www.certificacoes.dnv.com.br/certificacoes)

# Resumen



- Productos de origen alemán, y de la más alta calidad
- Certificación ISO 9001:2015
- Empresa globalizada y servicio local
- Absolutamente enfocados en la satisfacción del cliente
- Rápido desarrollo de los requisitos del cliente (nuevos productos personalizados)
- Plazo de entrega corto gracias a la línea de producción propia y altamente flexible
- Más de 40 años de experiencia en soluciones de acoplamiento



**...Porque queremos que nuestros clientes se queden!!!**





Faszination Technik

**Muchas gracias!**