

Diese Zeichnung darf weder kopiert, noch Dritten zugänglich gemacht werden. Diese Konstruktion ist unser Eigentum. E. A. Lang GmbH & Co. KG.
 Ce plan est confidentiel et est la propriété de l'entreprise Lang GmbH & Co. KG. Il ne doit pas être reproduit, ni communiqué à des tiers sans autorisation explicite et écrite de l'entreprise Lang GmbH & Co. KG.
 This drawing is confidential and is the property of E. A. Lang GmbH & Co. KG. The drawing and any part thereof must not be copied or otherwise reproduced, or divulged to any other party, or used for manufacture or any other purpose without the express written permission of the company.

A
B
C
D

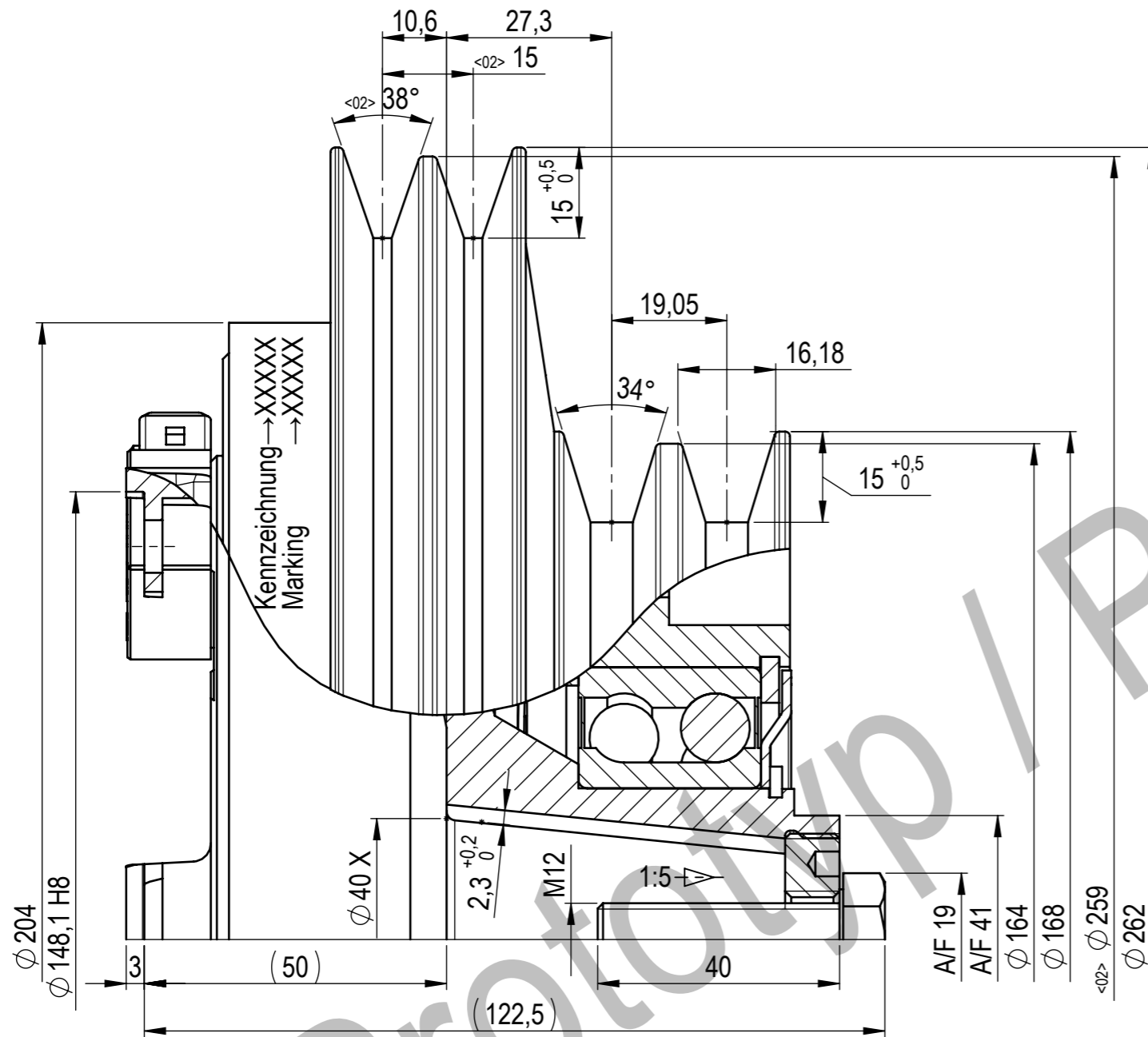

Stecker für Buchsengehäuse:
 (Gegenstück muss wasserdicht sein!)
 plug for socket housings:
 (counterpart must be waterproof!)
 AMP Nr.: 963040
 Bosch Nr.:1928402402

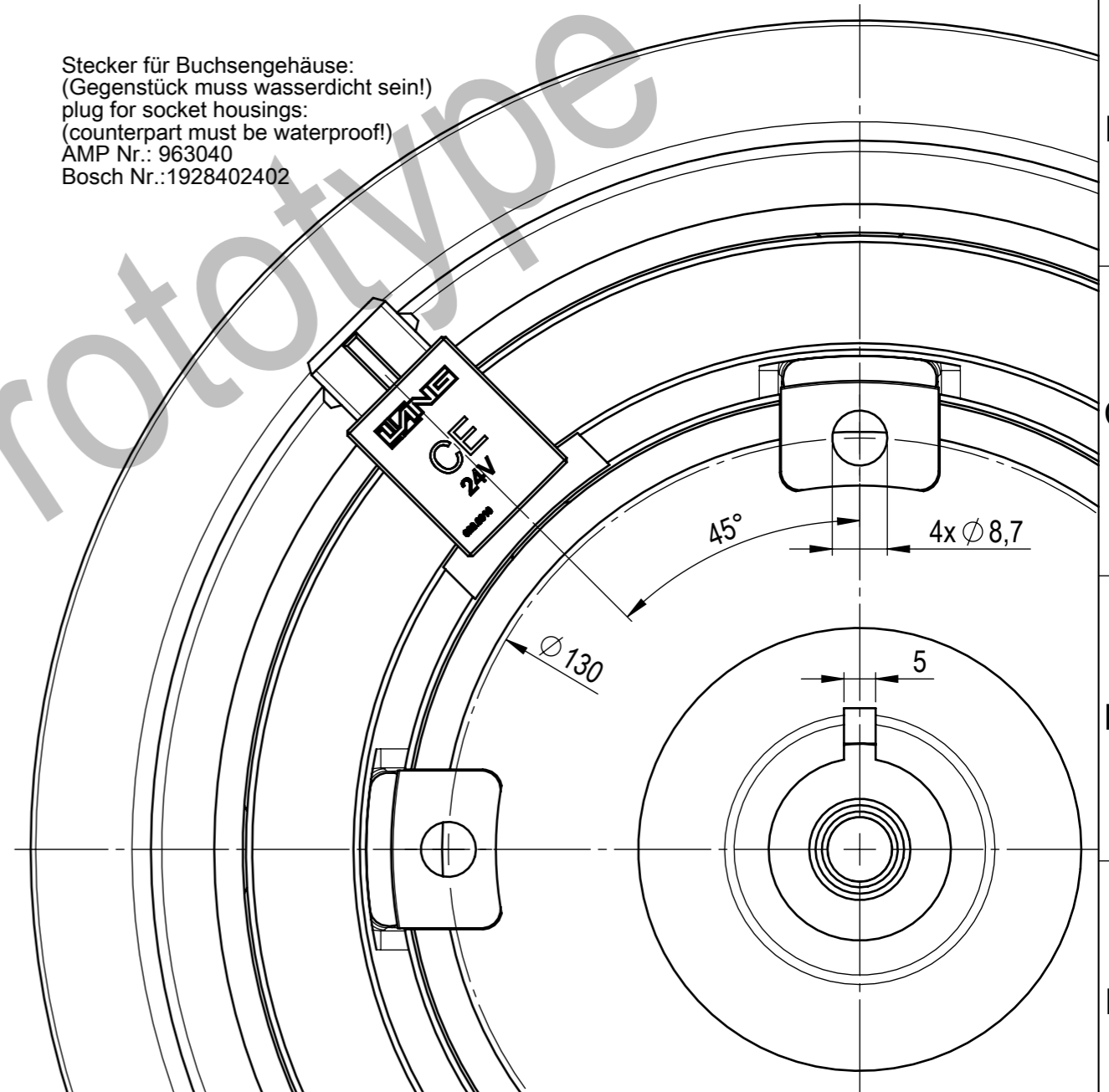

() Maße in Klammern sind vom Kompressor abhängig
 X Toleranz auf Anfrage
 () measures in brackets depend on the compressor
 X tolerance on demand

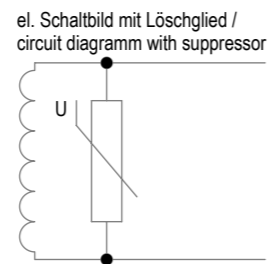

Drehmoment / torque (stat.) = 450 Nm
 Gewicht / weight = 13.947 kg
 Massenträgheitsmoment / moment of inertia:
 ausgeschaltet / non working = 0,0572 kgm²
 eingeschaltet / working = 0,0745 kgm²
 Spule / coil:
 Schutzklasse / security class= IP64
 Spannung / voltage = 24 V
 Strom / current = 2,6 A
 Leistung / power = 62 W

 Faszination Technik	Maße o. Toleranzangabe / measure without toleration DIN ISO 2768-mK-E	 Maßstab / scale 1:1	Gewicht / weight: 13.947 kg								
	Schutzvermerk nach / take care to protectionsrights DIN ISO 16016										
	<table border="1"> <thead> <tr> <th>Date</th> <th>Name</th> </tr> </thead> <tbody> <tr> <td>erstellt 25.10.2021</td> <td>P.Kumpf</td> </tr> <tr> <td>geprüft 06.02.2023</td> <td>P.Kumpf</td> </tr> <tr> <td>Norm</td> <td></td> </tr> </tbody> </table>	Date	Name	erstellt 25.10.2021	P.Kumpf	geprüft 06.02.2023	P.Kumpf	Norm		el. magn. Kompressorkupplung / el. magn. Compressor Clutch Stecker, 2-polig, 24V / Plug, two-pin, 24V	
Date	Name										
erstellt 25.10.2021	P.Kumpf										
geprüft 06.02.2023	P.Kumpf										
Norm											
	CAD-Zeichnung-keine manuelle Änderung / CAD-Drawing- no manual modification	73,1,391,000,04									
02 03.02.2023 PK 2524 Index - Date - Name - Modification	file: 73,1,391,000,04	Page 1 09.02.2023									

A
B
C
D
E
F